

## ■ 卧式把手型

※变更处用红色文字表示

型式	<b>TC01</b>	臂开闭角度	70°
主体材质	SS400	把手开闭角度	75°
表面处理	光泽镀锌	安装螺栓	M4
附件	钢制螺栓	安装间距	19×14
单价(元) 1~9个	83	闭合压力(N)	196
		自重(g)	30

### TC01

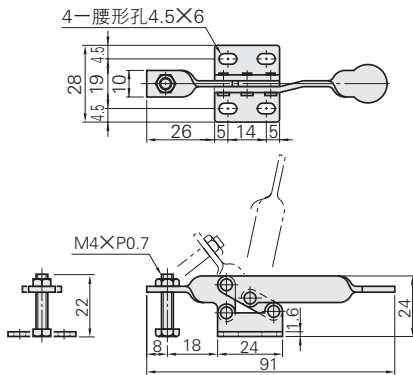

型式	<b>TC04</b>	<b>STC04</b>	臂开闭角度	55°
主体材质	SS400	SUS304	把手开闭角度	60°
表面处理	光泽镀锌	—	安装螺栓	M4
附件	钢制螺栓	不锈钢螺栓	安装间距	15×13
单价(元) 1~9个	83	127	闭合压力(N)	196
			自重(g)	30

### TC04 STC04 (不锈钢型)

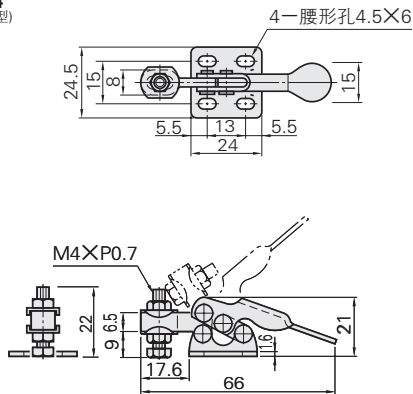

型式	<b>TC03</b>	臂开闭角度	65°
主体材质	SS400	把手开闭角度	55°
表面处理	光泽镀锌	安装螺栓	M4
附件	钢制螺栓	安装间距	22×24
单价(元) 1~9个	94	闭合压力(N)	294
		自重(g)	100

### TC03

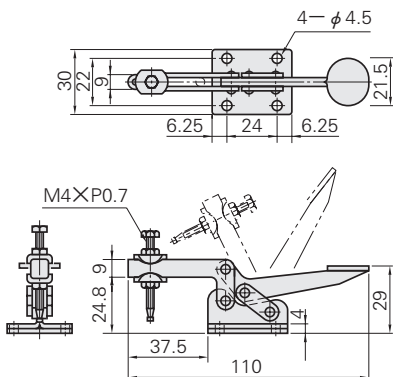

型式	<b>MC01-5</b>	臂开闭角度	71°
主体材质	SS400	把手开闭角度	72°
表面处理	铬酸盐光泽处理	安装螺栓	M4
附件	钢制螺栓	安装间距	19×14
单价(元) 1~9个	75	闭合压力(N)	196
		自重(g)	30

### MC01-5 (库存品)

新

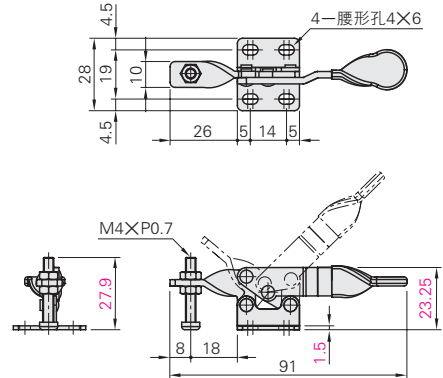

型式	<b>MC01-6</b>	<b>MC01-S6</b>	臂开闭角度	75°
主体材质	SS400	SUS304	把手开闭角度	82°
表面处理	铬酸盐光泽处理	—	安装螺栓	M4
附件	钢制螺栓	不锈钢螺栓	安装间距	15×15
单价(元) 1~9个	75	114	闭合压力(N)	196
			自重(g)	30

### MC01-6 (库存品) MC01-S6 (库存品)

新

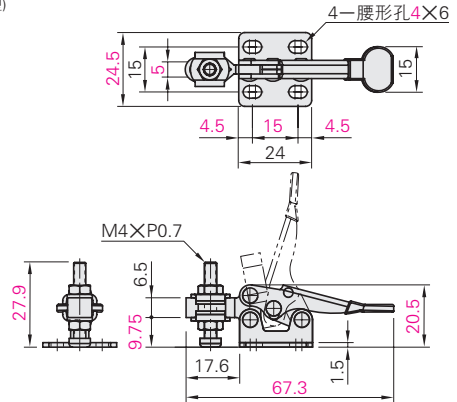

型式	<b>MC01-7</b>	臂开闭角度	72°
主体材质	SS400	把手开闭角度	74°
表面处理	铬酸盐光泽处理	安装螺栓	M4
附件	钢制螺栓	安装间距	22×24
单价(元) 1~9个	85	闭合压力(N)	294
		自重(g)	100

### MC01-7 (库存品)

新

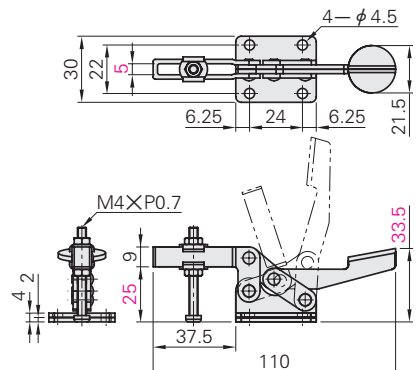

Price  
价格  
元

### ■ 数量折扣表 (※数量减价未滿1分时舍去)

数量	1~9	10~19	20~49	50~100	101~
折扣率	价格表	5%	10%	25%	另行报价