

型式	HV150S	臂开闭角度	105°
主体材质	SS400	把手开闭角度	60°
表面处理	铬酸盐光泽处理	安装螺栓	M4
附件	前端尼龙包覆螺栓	安装间距	15.9
单价(元) 1~9个	73	闭合压力(N)	441
		自重(g)	70

HV150S(直底座型)

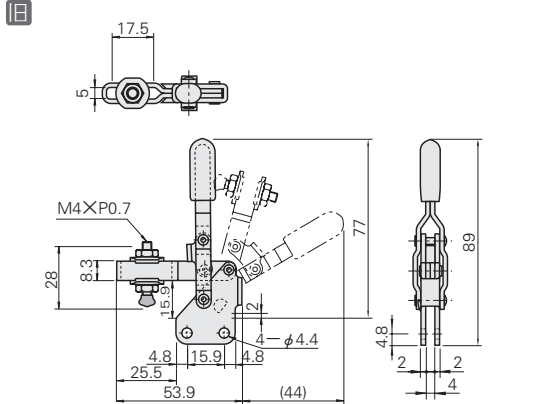

型式	HV250S	臂开闭角度	115°
主体材质	SS400	把手开闭角度	65°
表面处理	铬酸盐光泽处理	安装螺栓	M5
附件	橡胶头螺栓 材质: NBR 硬度: 肖氏A70	安装间距	12.7
单价(元) 1~9个	79	闭合压力(N)	882
		自重(g)	170

HV250S(直底座型)

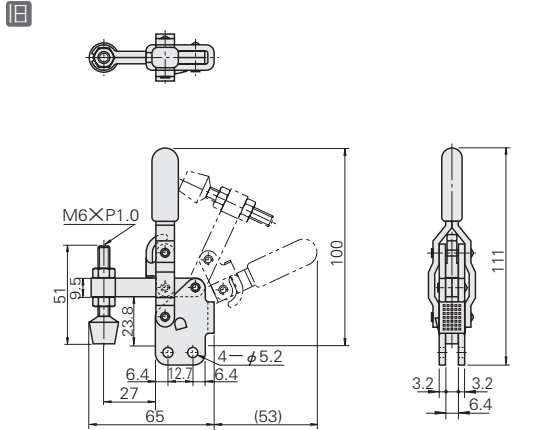

型式	HV450S	臂开闭角度	100°
主体材质	SS400	把手开闭角度	60°
表面处理	铬酸盐光泽处理	安装螺栓	M6
附件	橡胶头螺栓 材质: NBR 硬度: 肖氏A70	安装间距	19
单价(元) 1~9个	101	闭合压力(N)	2205
		自重(g)	360

HV450S(直底座型)

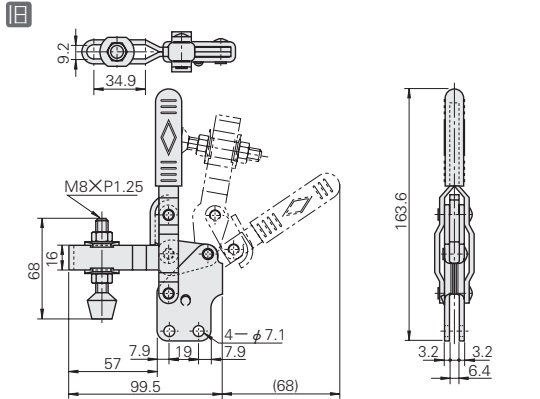

型式	MC04-1S	臂开闭角度	100°
主体材质	SS400	把手开闭角度	56°
表面处理	铬酸盐光泽处理	安装螺栓	M4
附件	橡胶头螺栓	安装间距	15.9
单价(元) 1~9个	66	闭合压力(N)	441
		自重(g)	60

MC04-1S(第9天发货)

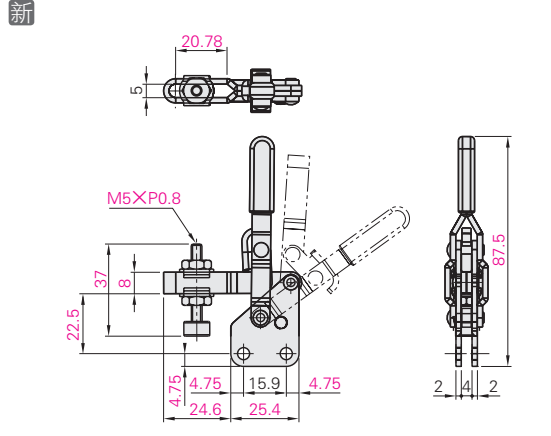

型式	MC04-2S	臂开闭角度	95°
主体材质	SS400	把手开闭角度	60°
表面处理	铬酸盐光泽处理	安装螺栓	M5
附件	橡胶头螺栓 材质: NBR 硬度: 肖氏A70	安装间距	12.7
单价(元) 1~9个	71	闭合压力(N)	882
		自重(g)	170

MC04-2S(第9天发货)

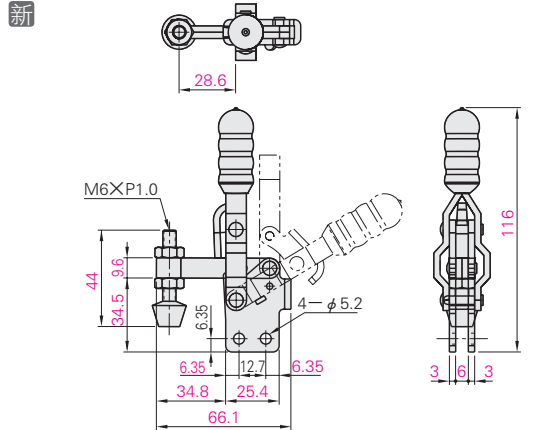

型式	MC04-3S	臂开闭角度	100°
主体材质	SS400	把手开闭角度	56°
表面处理	铬酸盐光泽处理	安装螺栓	M6
附件	橡胶头螺栓 材质: NBR 硬度: 肖氏A70	安装间距	19
单价(元) 1~9个	91	闭合压力(N)	2205
		自重(g)	355

MC04-3S(第9天发货)

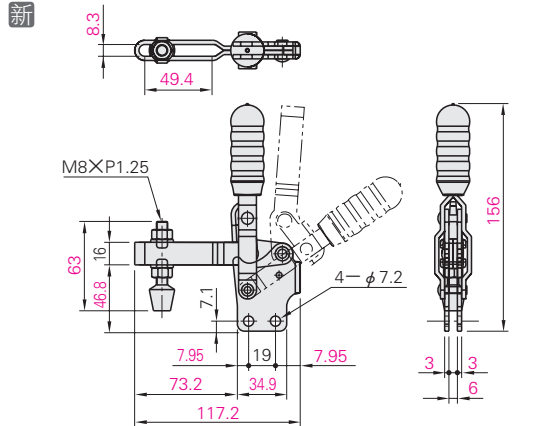

■数量折扣表 (※数量减价未滿1分时舍去)

数量	折扣率
1~9	
10~19	5%
20~49	10%
50~100	25%
101~	另行报价