

※变更处用红色文字表示

型式	TC50A	把手开闭角度	190°
主体材质	SS400	安装螺栓	M6
表面处理	光泽镀锌	安装间距	45×32
单价(元) 1~9个	124	闭合压力(N)	1960
		自重(g)	540
		行程(mm)	30

TC50A

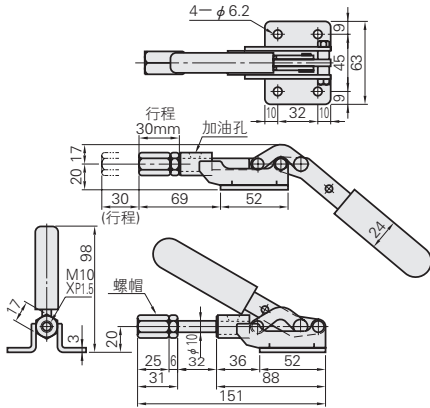

型式	TC02SM	把手开闭角度	150°
主体材质	SS400	安装螺栓	M6
表面处理	光泽镀锌	安装间距	34×40
单价(元) 1~9个	208	闭合压力(N)	1960
		自重(g)	370
		无油衬套	LFZB12-12 2个
		行程(mm)	30

TC02SM

(行程平滑型)

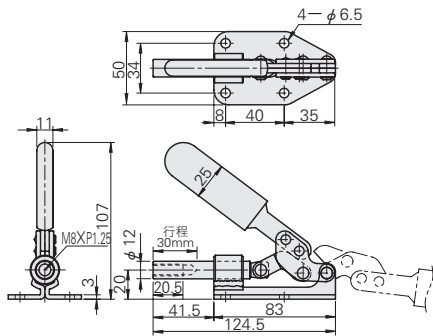

☝衬套部无加油孔。



■数量折扣表 (☝数量减价未滿1分时舍去)

数量	1~9	10~19	20~49	50~100	101~
折扣率	价格表	5%	10%	25%	另行报价

型式	MC07-6	把手开闭角度	190°
主体材质	SS400	安装螺栓	M6
表面处理	铬酸盐光泽处理	安装间距	45×32
单价(元) 1~9个	112	闭合压力(N)	1960
		自重(g)	390
		行程(mm)	30

MC07-6 (库存品)

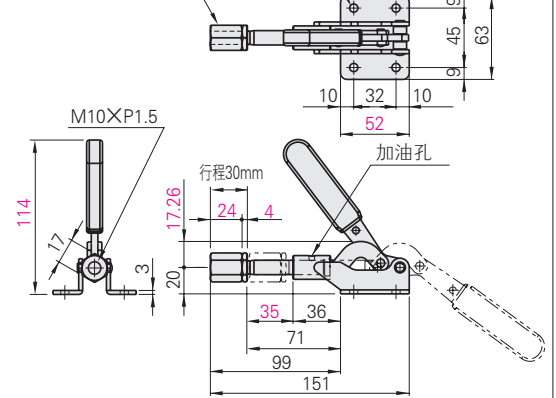

型式	MC08-1	把手开闭角度	140°
主体材质	SS400	安装螺栓	M6
表面处理	铬酸盐光泽处理	安装间距	34×40
单价(元) 1~9个	187	闭合压力(N)	1960
		自重(g)	380
		无油衬套	LFZB12-20 1个
		行程(mm)	30

MC08-1 (库存品)

(行程平滑型)

